



COLLEGIO INGEGNERI  
FERROVIARI ITALIANI

Sezione di Verona e Venezia



Sezione **VENETA**

## CONVEGNO

### IDROGENO E TRAZIONE

FERROVIARIA: situazione  
attuale e prospettive future

Evento realizzato con il contributo del  
Dipartimento di Ingegneria Industriale  
dell'Università di Padova



DIPARTIMENTO  
DI INGEGNERIA  
INDUSTRIALE

Giovedì 29 giugno 2023, 14:00 – 17:00

Università degli studi di Padova

Polo didattico di Ingegneria

Via Gradenigo, 6/A, Padova

## PROGRAMMA DEL CONVEGNO

- Ore 14:00 **SALUTI E INTRODUZIONE**  
**Giovanni Saccà** Preside CIFI Sezione di Verona  
**Patric Marini**, Preside CIFI Sezione di Venezia  
**Gian Franco Cum** Segretario AEIT - Sezione Veneta
- Ore 14:15 **Sistemi di accumulo energetico ad idrogeno: esperienze al GPL di Veritas (VE).**  
**Massimo Guarnieri**, Professore ordinario, Università di Padova, dii
- Ore 14:45 **Trazione elettrica ferroviaria: applicazioni con l'idrogeno**  
**Andrea Tortella**, Professore Associato, Università di Padova, dii
- Ore 15:15 **Advancing the Decarbonization of Railway Transport**  
**Ginevra Rossetti**, Head of Mobility & Logistics presso RINA
- Ore 15:35 **Business case: FSE**  
**Giorgio Botti**, FSI SpA, Ferrovie del sud est e servizi automobilistici s.r.l.
- Ore 15:55 **I treni a idrogeno: una sfida tecnologica per la sostenibilità**  
**Barra Caracciolo**, FNM S.p.A., Direttore RoSCo di FNM
- Ore 16:15 **Il treno a idrogeno: la soluzione ALSTOM**  
**Valter Alessandria**, Alstom Ferroviaria,  
Business Development & Public Affairs Director
- Ore 16:35 **The Siemens Mobility hydrogen MIREO train, experience and future**  
**Alessandro Lopalco**, Siemens Mobility S.r.l., Milano  
**Jochen Steinbauer**, Siemens Mobility S.r.l., Erlangen
- Ore 17:00 **CONCLUSIONE LAVORI**

## MODALITA' DI PARTECIPAZIONE

**Iscrizione in presenza:** Inviare una e-mail all'indirizzo [cifiverona@cifi.it](mailto:cifiverona@cifi.it) con indicato nome, cognome e Codice Fiscale se interessato ai CFP

**Iscrizione e partecipazione in remoto tramite GoToWebinar** all'indirizzo <https://attendee.gotowebinar.com/register/2937687692334221146>

Dopo l'iscrizione, verrà inviato un messaggio e-mail di conferma con le modalità di accesso alla sessione nell'ora prestabilita.

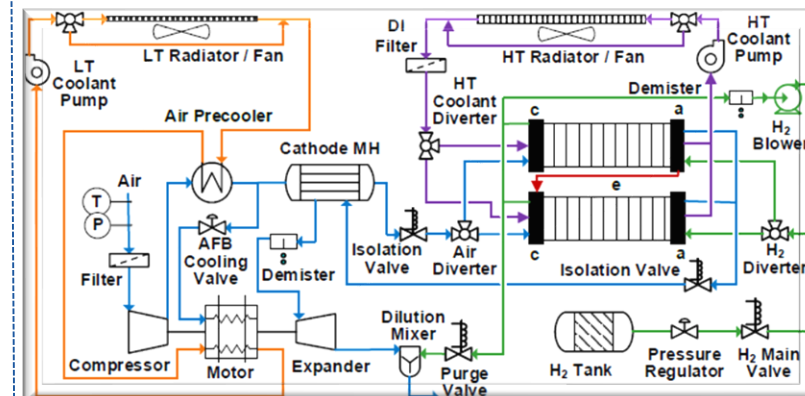

E' in corso la procedura di accreditamento, dell'evento da parte del CNI, per il rilascio di 3 CFP agli ingegneri iscritti agli Albi Provinciali.

SUPPORTO TECNICO: Carlo Grieco e-mail [grieco@cifimilano.it](mailto:grieco@cifimilano.it)

Per informazioni: SEGRETERIA CIFI  
Via Giovanni Giolitti 46 – 00185 ROMA Tel.  
064882129 – 064742986

[www.cifi.it](http://www.cifi.it)  
[segreteria@cifi.it](mailto:segreteria@cifi.it)